

contractworld- magazin

zeitschrift des internationalen forums für architekten und innenarchitekten in hannover vom 16. bis 19. januar 2010

contractworld

Hannover
16.–19.1.2010
congress
exhibition
for architecture
and interior design



Neu! contractworld 2010

Als im Jahr 2001 die contractworld zum ersten Mal stattfand, konnte man noch nicht erahnen, zu welcher erfolgreichen Veranstaltungsreihe dieses Pilotprojekt einmal heranwachsen würde. Denn in den folgenden Jahren entwickelte sich die contractworld zu einer wichtigen Kommunikations- und Informationsplattform für Unternehmen innovativer Produkte für das Objektgeschäft auf der einen Seite und für Architekten,

Innenarchitekten, Planer und Bauherren auf der anderen Seite. Die beständig hohe Qualität der Aussteller und Besucher belegt die große Akzeptanz und machte es deutlich: Selbst heute im Zeitalter der digitalen Medien ist es überaus wichtig, ein Forum anzubieten in dem man sich treffen, austauschen und persönliche Kontakte knüpfen kann. 2010 findet die contractworld zum zehnten Mal statt und nimmt dieses Jubiläum zum

Anlass, eine weitere Evolutionsstufe zu starten. Aus der traditionellen Konferenzmesse wird ein Ort vielfältigster neuer Begegnungen. Aus der klassischen Firmenpräsentation einer Messe wird ein „internationaler Marktplatz für Architektur und Innenarchitektur“. Hier treffen führende Anbieter aus der Industrie auf Architekten, Innenarchitekten, Planer und Bauherren. Auch der renommierte Architekturpreis für innovative Raum-

konzepte contractworld.award wird noch attraktiver. Es werden zahlreiche spannende Projekt-Beiträge zu sehen sein – eine neue Kategorie verbreitert das Spektrum. Eine der Jurierungen findet außerdem öffentlich statt und wird so zur Standortbestimmung künftiger internationaler Architektur. Die contractworld als Europas größtes Forum für Architektur und Innenarchitektur sollten Sie 2010 keinesfalls verpassen.

Jetzt erweitert: contractworld.exhibition



Auf der contractworld.exhibition treffen Architekten, Innenarchitekten und interessiertes Fachpublikum gezielt auf innovative Unternehmen aus der Objektbranche. Die contractworld bietet so die Möglichkeit, wichtige Kontakte zu knüpfen. Zum ersten Mal werden 2010 auch internationale Hersteller keramischer Fliesen ihre Produkte auf der DOMOTEX ausstellen, die damit ein noch breiteres Spektrum im Bereich der Bodenbeläge abdeckt.

Seite 2

Noch attraktiver: contractworld 2010



Zum zehnjährigen Jubiläum der contractworld wird sich einiges ändern: Showcases – eine neue Form der Produktpräsentation – informieren die Besucher zusätzlich im Rahmen geführter Architektenrundgänge. Die neu geknüpften Kontakte werden an jedem Messe-Abend bei den contractworld.nights vertieft. Insgesamt wird die contractworld noch attraktiver. Was Sie 2010 alles erwartet, haben wir in einem Überblick für Sie zusammengestellt.

Seite 3



„Ein Preis, der bereits zum 9. Mal äußerst erfolgreich ausgeschrieben wird, hat in der Fachwelt schon eine große Bedeutung erlangt. Der contractworld.award ist bereits eine wichtige Marke geworden und ist auf der ganzen Welt bekannt. Diesen Wert hat er sich durch ausgezeichnete und international anerkannte Jurymitglieder und geachtete Preisträger aus aller Welt erarbeitet.“

Mark Blaschitz, SPLITTERWERK, AT-Graz

Referent contractworld.congress und Gewinner contractworld.award 2009



Statements



„Die Qualität und Dichte der gezeigten und prämierten Arbeiten sowie die interessanten und lehrreichen Vorträge kompakt an einem Ort lassen die contractworld immer eine Reise wert sein.“

Annette Moitz, Innenarchitektin



„Die Vorträge hochkarätiger Referenten und die klaren Innovationen der Unternehmen zeigen die Vielfalt und Bandbreite der contractworld, in der man sich und seine Arbeit leicht wiederfindet.“

Karsten Jurgschat,
Jurgschat.Ingenieure



„Besonders gelungen ist die Mischung aus Architektur und Innenarchitektur. Man findet viele Anregungen, wird über neue Trends informiert und kann hervorragend Netzwerke knüpfen.“

Christiane Mettele und Bärbel Hrabe,
Mettele + Hrabe

Informativ: contractworld.exhibition

Als wichtigstes Fachforum für das Objektgeschäft und bedeutender Branchentreffpunkt für Architekten und Innenarchitekten präsentiert sich die contractworld im Rahmen der DOMOTEX. Ein Schwerpunkt ist die contract-

world.exhibition, auf der nicht nur richtungsweisende Innovationen und aktuelle Trends diskutiert, sondern auch vielversprechende Kontakte zwischen Fachbesuchern und Ausstellern geknüpft werden.



Auf der cw.exhibition knüpfen Architekten und Unternehmensvertreter Kontakte.



Hochwertige Material- und Produktpräsentationen informieren die Besucher.

In diesem Jahr trafen sich bereits zum 9. Mal Architekten und Innenarchitekten, um sich mit namhaften Herstellern objektgeeigneter Produkte und neuer Materialien auszutauschen. Wohin sich der Markt im Objektgeschäft entwickelt und welche Produkte in den Bereichen Office, Hotel und Shop zukünftig nachgefragt werden, kann niemand mit letztendlicher Sicherheit sagen. Wer jedoch im Januar als Aussteller oder Besucher auf der contractworld war, weiß, in welche Richtung die Trends gehen. Die contractworld, als internationales Forum für Architektur und Innenarchitektur bietet Unternehmen aus den Bereichen Möbel, Leuchten und Bodenbeläge die erstklassige Gelegenheit, ihre Produkte, Konzepte und zukunftsorientierten Ideen im exklusiven Rahmen zu präsen-

tieren. Das wissen auch die Aussteller zu schätzen, die die contractworld als informatives Forum sehen, auf dem man viele Kontakte knüpfen kann, als eine Kreativplattform, auf der die Fachbesucher von den ausstellenden Firmen Innovationen und neue Konzepte erwarten. Auch für die Jubiläumsveranstaltung haben Architektenkollegen – in diesem Fall Rotenhöfer und Schlumberger aus Stuttgart – ein neues, interessantes Standkonzept erarbeitet, das die Idee einer Ausstellungsstadt thematisiert. Wieder wird das breite Spektrum innovativer Produktideen die contractworld zum jährlichen Branchen-Event für Architekten und Innenarchitekten machen und gleichzeitig zu einem anerkannten Treffpunkt für Produktrecherchen: Im direkten Gespräch mit den Ausstellern können die Fachbesu-

cher nicht nur generelle Produktinformationen einholen, sondern auch konkret Probleme diskutieren und gemeinsam mit den Ausstellern nach Lösungen suchen. Der exklusiv gestaltete contractworld-Bereich bietet neben der angemessenen Kulisse für die Präsentation von Bodenbelägen, Materialinnovationen und Produkten für die Objekteinrichtung auch eine anregende Atmosphäre, um neue Kontakte zu knüpfen. Zwischen den Vorträgen des contractworld.congresses – über die wir in der nächsten Ausgabe unseres cw.magazins berichten werden – wird ausreichend Gelegenheit dazu bestehen. Wie in den vergangenen Jahren werden prominente Architektenkollegen an allen vier Veranstaltungstagen referieren, im Jubiläumsgeschäft allerdings wird auch dieses Spektrum erweitert.

Neu auf der DOMOTEX: Keramische Fliesen



Zum ersten Mal werden auf der DOMOTEX 2010 objektorientierte, internationale Hersteller keramischer Fliesen ihr attraktives und umfangreiches

Hannover, 16.-19.1.2010 Angebot präsentieren. Dabei werden sich an der fliesen/tiles vorrangig Firmen aus dem mittleren und gehobenen Qualitätssegment beteiligen, die ihre Marktposition im Objektgeschäft konsequent ausbauen oder sich dem Objektthema stärker zuwenden wollen. Um den Architekten und Innenarchitekten den Besuch dieser Ausstellerguppe zu ermöglichen, wird fliesen/tiles räumlich mit der contractworld in der Halle 4 zusammengeführt werden. Weitere Informationen unter www.fliesentiles.com



Anschauliche Produktmuster bieten den Fachbesuchern ein optisches und haptisches Erlebnis.



„Es gibt nur wenig Gelegenheit, als junges Büro auf sich aufmerksam zu machen. Der contractworld.award bietet jedoch die Möglichkeit dazu und hat in diesem Jahr sogar ein etwas ungewöhnliches Projekt gekürt. Dass das ausgerechnet unser Projekt war, freut uns natürlich besonders.“

Marc Günnewig, modulatorbeat, DE-Münster
Gewinner contractworld.award 2009



Die neue contractworld 2010 wird noch attraktiver!

Als Europas größtes Forum für Architektur und Innenarchitektur hat die contractworld schon jetzt einiges zu bieten. Doch zum zehnjährigen Jubiläum 2010 soll die contractworld für Architekten, Innenarchitekten, Planer und Bauherren, aber auch Aussteller und alle anderen Besucher noch attraktiver werden.

Welche Neuerungen im nächsten Jahr zu erwarten sind, haben wir an dieser Stelle zusammengefasst: Ein kleiner Vorgeschmack auf das, worauf Sie sich schon jetzt freuen können und was Sie im Januar 2010 auf keinen Fall verpassen sollten.



Showcases für jeden Aussteller



Gelegenheit für Information und Begegnung



Neu gewonnene Eindrücke mit Kollegen diskutieren



Kontakte knüpfen bei Snacks und Getränken

Übersichtlichkeit steht an erster Stelle bei der Präsentation der Produkte. Jedem Aussteller wird in der contractworld-Stadt ein **Showcase** zur Verfügung gestellt, in dem er sein neuestes, innovativstes und architekturelevantestes Produkt platzieren kann. Diese Standardisierung ermöglicht dem Besucher einen schnellen Überblick. Über ein Publikums-Voting erhalten die Unternehmen nicht nur Feedback, sondern auch einen neuen Pool an Architekten-Adressen. Viele Kontakte in kurzer Zeit können Aussteller wie Architekten in sogenannten **Speed-Workshops** knüpfen, die mehrmals am Tag stattfinden. Ziel ist dort, in einem moderierten Verfahren über Produkte und Materialien zu sprechen, wodurch sich der Architekt über seine Mög-

lichkeiten und Grenzen informieren kann und das Unternehmen mehr über die Wünsche des Architekten erfährt. Die Speed-Workshops finden auf den Ständen der Aussteller statt. Die Architekturwelt ist ein internationaler Marktplatz, und deswegen errichtet die contractworld 2010 eine Stadt, deren Straßen sich einzelnen Themenbereichen widmen. Das Wegenetz der **contractworld.city** bietet dem Besucher inhaltliche Konzentration, Orientierung in der Fülle des Angebotes und Anlässe für hoch verdichtete Information und Begegnung. Es entstehen urbane Plätze und damit Orte für vielfältigste Begegnungen, Vorträge, Workshops und Abendveranstaltungen. Wer den Straßen der contractworld.city folgt, der findet dort nicht nur die traditionellen führenden

Messeaussteller. Er wird vorbeigeführt an den besten Experten der Branche, den tonangebenden Herstellern und deren Produkten. Der Besucher kann in den Straßen der contractworld.city zahlreiche Informationen zu den Themen Office, Hotel, Shop, Education und Healthcare finden. Per „Stadtführung“ die contractworld.city erleben kann man am besten, wenn man an einer der alle zwei Stunden stattfindenden **geführten Touren** teilnimmt. Hier erhält man nach thematischen Schwerpunkten geordnet alle nötigen Informationen und kann sich zu speziellen Produkten informieren – eine gute Basis für den weiteren Besuch der contractworld. Im Rahmen der **contractworld.academy** präsentieren sich Europas Hochschulen mit ihren Nachwuchstalenten und geben Einblicke in die

aktuelle Lehre. Die neuen **contractworld.nights** sorgen dafür, dass die contractworld.city auch nach den Vorträgen und Workshops voller Leben bleibt. Jeden Abend finden Partys ab 18 Uhr statt, an denen die Verleihung der Preise gefeiert wird. Für das leibliche Wohl ist natürlich gesorgt, denn die neue contractworld 2010 bietet allen registrierten Teilnehmern und Besuchern ausreichend Gelegenheit, an den Kreuzungen und Plätzen der contractworld.city bei **Snacks und Getränken** in informeller Runde neue Kontakte zu knüpfen. Besucher sind dazu eingeladen! Dass auch der Eintritt zur contractworld für Architekten und Innenarchitekten im Rahmen des Messebesuches der DOMOTEX weiterhin frei ist, versteht sich von selbst.

Neu: Öffentliche Jurysitzung

Die **öffentlichen Jurysitzungen** werden 2010 aus dem bisher geschlossenen Juryzirkel eine öffentliche Debatte machen. Bei der Entscheidung über die Preisträger der „New Generation“ (unter 40) werden für avantgardistische Projekte Sonderauszeichnungen vergeben. Die besten Architekten der „New Generation“ präsentieren ihre Projekte vor der Jury und Hunderten von Kollegen. So entsteht unter den Augen aller Besucher eine Standortbestimmung für die Architektur der kommenden Jahre. Die **neue Kategorie Education/Bildung/Healthcare** erweitert 2010 das Spektrum der bewährten Themen des contractworld.award, die schon immer und auch weiterhin die Bereiche Office/Büro/Verwaltung, Hotel/Spa/Gastronomie, Shop/Showroom/Messestand abdecken. Mit 60.000 Euro Preisgeld ist der contractworld.award Europas höchstdotierter Wett-



bewerb für Innenraumkonzepte. Eine **Ausstellung** zeigt die contractworld.award-Projekte von weit über 500 Büros, die auch in diesem Jahr wieder ihre Projekte zum contractworld.award eingereicht haben – eine sichtbare Fülle! Denn egal ob Gewinner oder Shortlist-Nominierter: Der großartige Querschnitt der weltweiten Gegenwarts-Architektur wird bei diesem Ereignis erlebbar und spürbar.

Interdisziplinärer Austausch



Hannover bietet jährlich im Januar den **Stars der Szene** einen stark frequentierten Treffpunkt, denn die größten Namen der gegenwärtigen Architekturwelt werden im zentralen contractworld.congress anwesend sein und – wie in den Jahren zuvor – ihre viel beachteten **Vorträge** halten und den Besuchern in **Diskussionsrunden** Rede und Antwort stehen. Im Anschluss ist ausreichend Raum und Zeit für direkte Gespräche und

Dialoge, bei denen Kontakte mit den wichtigsten Köpfen der Architektur- und Innenarchitekturszene geknüpft werden können. Journalisten haben darüber hinaus die Gelegenheit, Interviews zu führen. Der **interdisziplinäre Austausch** über alle Grenzen von Branchen und Professionen wird immer wichtiger. Deshalb reden im Rahmen der contractworld 2010 Architekten nicht mehr nur mit Architekten – sondern auch mit Bauherren und Betreibern, Materialspezialisten und Designern, Medienvertretern, Lichtdesignern und Akustikplanern, Farbspezialisten und sogar mit Vertretern aus Politik und Wirtschaft. So bietet die contractworld eine Fülle von interdisziplinären Gelegenheiten zum Austausch und um zukunftsweisende **Kontakte über Branchen hinweg** zu knüpfen, die im Anschluss an die Veranstaltung vertieft werden können.



...Willkommen zur contractworld 2010
vom 16. bis 19. Januar!

contractworld

Hannover
16.–19.1.2010
congress
exhibition
for architecture
and interior design

contractworld.award 2010

Brandaktuell: Die Sieger des contractworld.awards 2010 stehen fest. In einer zweitägigen Jurysitzung Mitte September wurden aus insgesamt 623 Einreichungen die drei besten Projekte in den Rubriken Office, Hotel, Shop

und der neuen Awardkategorie Education/Bildung/Healthcare prämiert. Die Preisträger der „New Generation“ (Architekten unter 40) werden bei der öffentlichen Jurysitzung auf der contractworld im Januar 2010 gekürt.



Gut gemischt und kompetent: Die Jury 2010



Bei der Suche nach den Siegern 2010 wurde viel diskutiert.

Jury 2010

(in alphabetischer Reihenfolge)

Auch 2010 ist die Jury wieder gut gemischt: Neben Architektenvertretern finden sich in der Jury des contractworld.award Unternehmensvertreter, Vertreter aus dem Architekturjournalismus sowie der Kurator des Deutschen Architekturmuseums. Gemeinsam haben sie die Sieger gekürt.

Mark Blaschitz, SPLITTERWERK, AT
Mels Crouwel, Benthem Crouwel Architekten BV, NL
Oliver Elser, DAM Deutsches Architekturmuseum, DE
Andreas Hild, Hild und K Architekten BDA, DE
Hans Ibelings, A 10 Media BV, NL
Sabine Keggenhoff, KEGGENHOFF | PARTNER, DE
Mathias Müller, em2n, CH
Remo Röntgen, Nya Nordiska Textiles GmbH, DE
Sara Spiro, Sara Spiro Architektur, CH
Prof. Carlo Weber, Auer + Weber + Assoziierte, DE

Preisträger 2010

(in alphabetischer Reihenfolge)

Kategorie Office / Büro / Verwaltung

bailo + rull | ADD + Arquitectura, ES-Barcelona
Verwaltungsgebäude Landscape Hall, ES-Manresa

Carlos Martinez Architekten AG/FH/SWB, CH-Uzwil
Customer Center Bühler AG, CH-Uzwil

Gus Wüstemann, CH-Zürich
Agentur Medixaxis, CH-Schlieren

Kategorie Shop / Showroom / Messestand

Caramel Architekten zt GmbH
katherl.haller.aspetsberger, AT-Wien
Infopoint Linz 2009, AT-Linz

HHF Architects, CH-Basel
Agentur Artfarm, USA/NY-Salt Point

Ryo Matsui Architects Inc, JP-Tokyo
Friseursalon Tierra, JP-Tokyo

Kategorie Hotel / Spa / Gastronomie

DEPPISCH ARCHITEKTEN, DE-Freising
Biohotel im Apfelgarten, DE-Hohenbercha

feld72, AT-Wien
Million Donkey Hotel, IT-Prata Sannita

X ARCHITEKTEN, AT-Linz
Vanillie Club / Bar, AT-Linz

Kategorie Education / Bildung / Healthcare

Korteknie Stuhlmacher Architekten, NL-Rotterdam
Kulturhaus de Kamers, NL-Amersfoort

Meck Architekten, DE-München
Dominikuszentrum München, DE-München

TU Kaiserslautern, Studiengang Architektur, Bau-
konstruktion II und Entwerfen, DE-Kaiserslautern
Gebäude 1 der TU Kaiserslautern, DE-Kaiserslautern

contractworld kurz & bündig

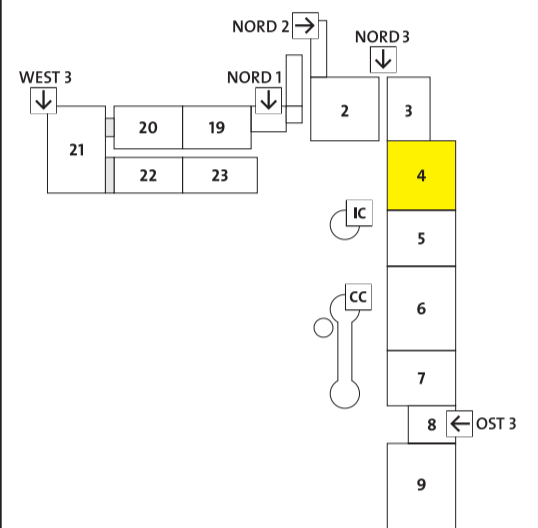

Messedauer:

Samstag, 16. Januar,
bis Dienstag, 19. Januar 2010

Adresse:

Messegelände Hannover
Halle 4

Öffnungszeiten:

täglich 9.00 Uhr bis 18.00 Uhr

Ticketpreise in Euro:

Tageskarte 22,-
Dauerkarte 39,-
Tagesticket Schüler/Studenten 15,-

(Die Teilnahme am contractworld.congress und dem sonstigen Rahmenprogramm ist selbstverständlich kostenlos.)

Kartenvorverkauf:

Hotline 0180.5000689
www.domotex.de/tickets

Besucher-Information:

www.contractworld.com
contractworld@messe.de

Informationsabruf per Fax

Fax an 040 7070898-20
Rückfragen an kbacht@ait-online.de

Bitte ausfüllen und faxen!

Ich möchte gerne nähere Informationen zum contractworld.congress (Vorträge) erhalten.

Ich möchte gerne den elektronischen Newsletter abonnieren, der mich in Zukunft über alles rund um die contractworld informiert.

Architekturbüro/Unternehmen

Ansprechpartner

PLZ/Ort

Straße

Telefon/Fax

e-mail

Impressum

Herausgeber

Deutsche Messe AG
Messegelände
D-30521 Hannover
www.contractworld.com
contractworld@messe.de

Redaktion

Gesellschaft für Knowhow-Transfer
in Architektur und Bauwesen mbH
Fasanenweg 18
D-70771 Leinfelden-Echterdingen
T 0711.7591-0